

TECU® Brass
TECU® Bronze
TECU® Gold



Kupferlegierungen
für die Fassadenbekleidung

KME Germany AG
TECU® Brass
TECU® Bronze
TECU® Gold
[D]



Member of the
KME Group

TECU® Brass	2
TECU® Bronze	6
TECU® Gold	10
Übersicht TECU® Systemprodukte	14
TECU® Lieferformen	18
TECU® Project Consulting	20
TECU® Referenzen	22



Kupferlegierungen der Qualität TECU® sind die neuen Highlights speziell für die Fassadengestaltung. Lebendig, individuell und langlebig wie alle TECU® Produkte; hochwertig, verarbeitungsfreundlich und von ebenso beeindruckender Ästhetik wie die bekannten TECU® Oberflächen – allerdings mit einer sehr eigenen Charakteristik.

TECU® Brass, TECU® Bronze und TECU® Gold bieten dem Architekten ganz neue kreative Möglichkeiten für Fassadenlösungen – mit unverwechselbaren edlen Oberflächen, die genauso verblüffen und überzeugen wie der vielseitige Werkstoff Kupfer.

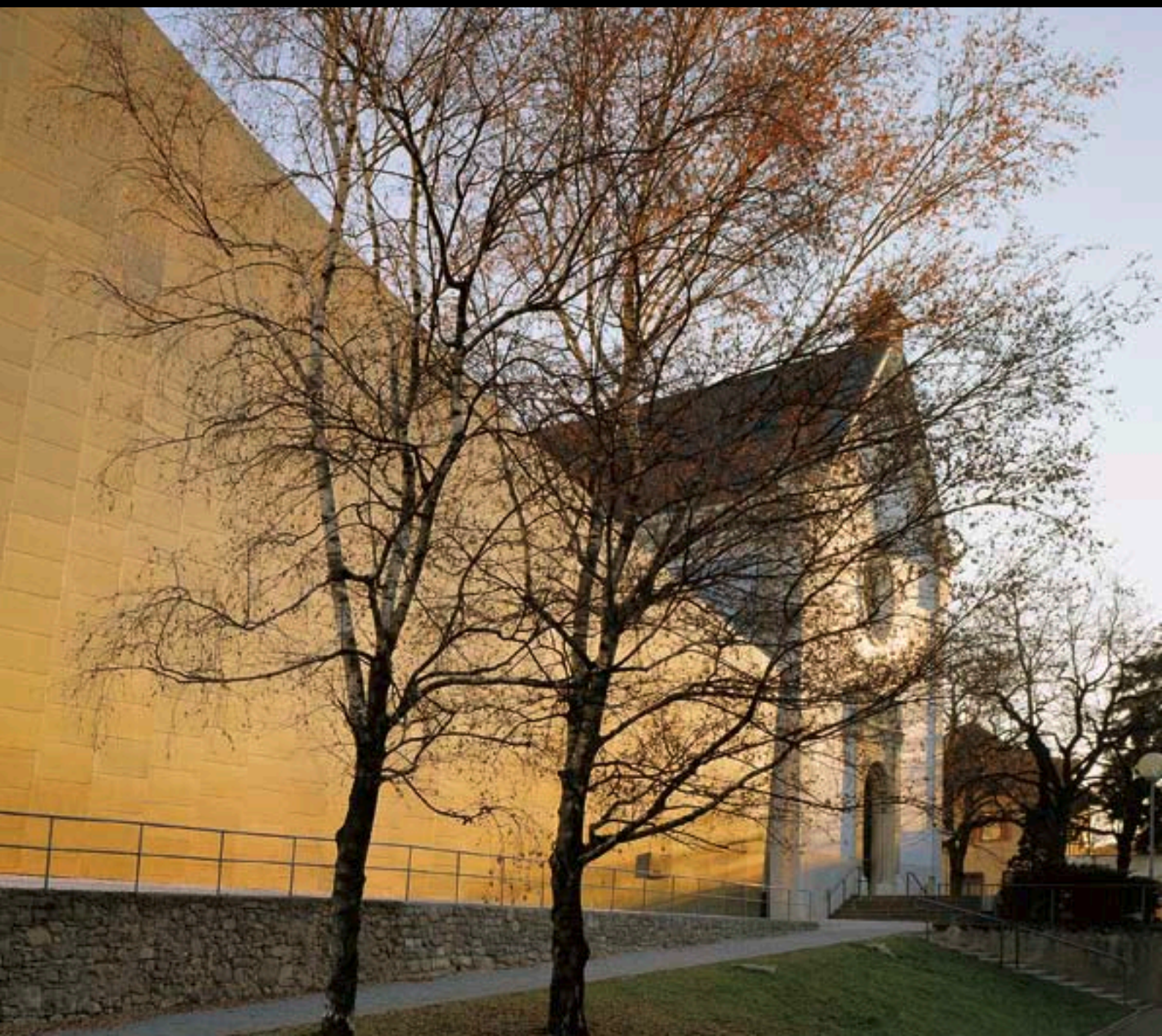



innovativ ...



Ideen in Messing – in neuer Qualität, modern und ausdrucksstark

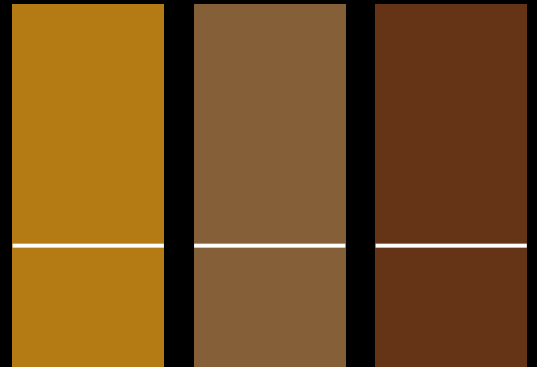

Als Legierung vielfach bewährt, für die Architektur neu definiert: Messing, einer der bekanntesten Kupferwerkstoffe, entsteht in der neuen Qualität TECU® Brass durch eine besondere Legierung aus Kupfer und Zink. So entsteht ein äußerst widerstandsfähiger Fassadenwerkstoff, der sich bei freier Bewitterung intensiv verändert, genauso individuell wie reines Kupfer.

Der zunächst rotgoldene Farbton von TECU® Brass wechselt nach anfänglicher Mattierung allmählich zu einem Grünbraun, später folgt ein langsamer Übergang zu Graubraun und Dunkelbraun-Anthrazit. An geneigten Flächen bildet sich schließlich eine Patinaschicht – ähnlich der von Kupfer bekannten und doch mit ganz eigener Ausprägung.

Individuelle Ästhetik trifft auf weitere überzeugende Vorteile: TECU® Brass bietet eine außerordentlich hohe mechanische Abriebfestigkeit, extrem hohe Korrosionsbeständigkeit und Dauerhaftigkeit sowie hervorragende Festigkeit und Materialsteifigkeit. Der Werkstoff ist sehr gut kalt umformbar und weich lötbar. TECU® Brass eignet sich aufgrund seiner besonderen Materialeigenschaften ganz ausgezeichnet auch für großformatige Anwendungen.

Eine Folie schützt die Oberfläche von TECU® Brass wirkungsvoll während des Transportes sowie bei der Formung und weiteren Verarbeitung. Es wird empfohlen, die Folie direkt nach dem Einbau zu entfernen.







ästhetisch ...

Bronze – eine Legierung aus Kupfer und Zinn und zugleich ein Synonym für metallene Werke in der Kunst. Und wovon Künstler schon lange profitieren, soll jetzt auch der Architekt optimal nutzen können – für noch mehr Individualität bei der Fassadengestaltung.

Der warme rotbraune Farbton von TECU® Bronze zeigt unter freier Bewitterung eine sehr typische farbliche Entwicklung. Nach einer braun-roten Oxidation der Oberfläche mit einer braungrauen Färbung im Materialgrund erfolgt ganz allmählich eine Durchfärbung des Materials zu Dunkelbraun-Anthrazit. Die anschließende Patinabildung erfolgt erheblich langsamer als bei klassischem Kupfer – und mit ganz individuellen Ergebnissen.

Auch TECU® Bronze bietet eine Reihe von wirtschaftlichen und verarbeitungstechnischen Vorteilen, z.B. eine sehr hohe mechanische Abriebfestigkeit, extrem hohe Korrosionsbeständigkeit und Dauerhaftigkeit sowie hervorragende Festigkeit und Materialsteifigkeit. Der Werkstoff ist sehr gut kalt umformbar sowie hart und weich lötbar.

Eine Folie schützt die Oberfläche von TECU® Bronze wirkungsvoll während des Transportes sowie bei der Formung und weiteren Verarbeitung. Es wird empfohlen, die Folie direkt nach dem Einbau zu entfernen.

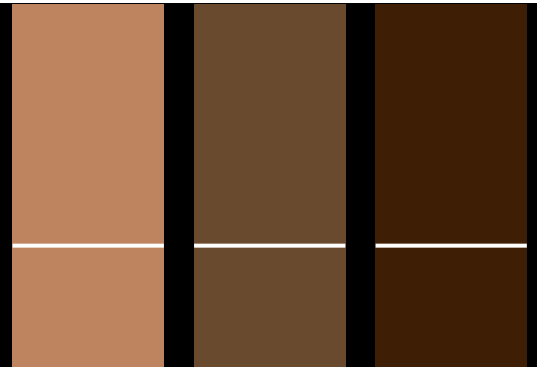

Der Architektur neue Perspektiven bieten





kommunikativ ...



Kupfer in goldrichtiger Verbindung nutzen

Gold muss nicht immer glänzen: TECU® Gold, eine neue Kupfer-Aluminium-Legierung für die Fassadenbekleidung, mattiert schon bald nach der Verarbeitung am Objekt allmählich zu einer eindrucksvollen warmgoldenen Oberfläche, die auch ohne Glanz unmissverständlich an das wertvolle Edelmetall erinnert – und nachhaltige Eindrücke hinterlässt.

Mit TECU® Gold bekleidete Fassaden vermitteln eine deutliche, angenehme und einzigartige Wertigkeit. Und damit das so bleibt, verzichtet diese Oberfläche weitestgehend auf zukünftige Veränderungen: Weitere Farbwechsel aufgrund von Patinierungsvorgängen sind an Fassadenflächen kaum wahrnehmbar.

TECU® Gold ist eine Legierung aus Kupfer und Aluminium der Qualität CuAl₅. Der ursprüngliche grüngoldene Farbton der Oberfläche entwickelt sich bei freier Bewitterung mit einer ganz eigenen Charakteristik weiter. Wie alle Legierungen der Qualität TECU® bietet auch TECU® Gold eine außerordentliche mechanische Abriebfestigkeit, extrem hohe Korrosionsbeständigkeit und Dauerhaftigkeit sowie hervorragende Festigkeit und Materialsteifigkeit. Der Werkstoff ist sehr gut kalt umformbar und in der für Kupfer typischen handwerklichen Technik zu verarbeiten. TECU® Gold eignet sich aufgrund seiner besonderen Materialeigenschaften hervorragend auch für großformatige Anwendungen.

Eine Folie schützt die Oberfläche von TECU® Gold wirkungsvoll während des Transportes sowie bei der Formung und weiteren Verarbeitung. Es wird empfohlen, die Folie direkt nach dem Einbau zu entfernen.

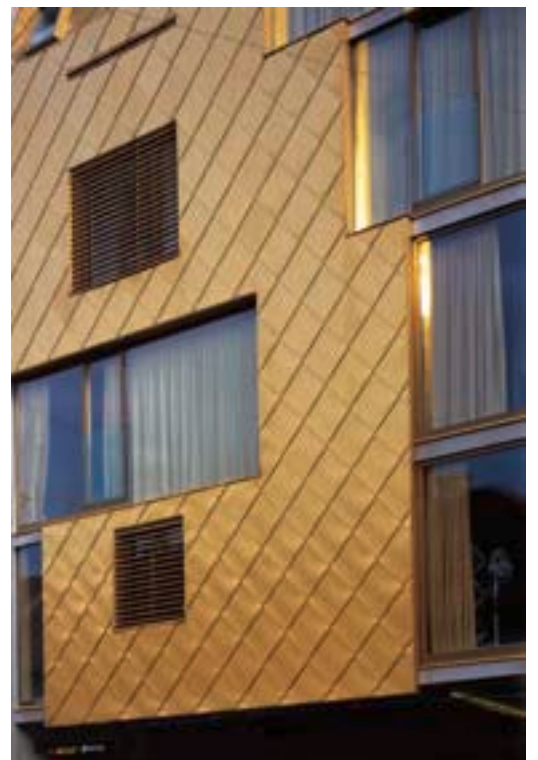

Übersicht TECU® Systemprodukte

TECU® Tafeln und Bänder für die Falz- und Leistendeckung

Ideal für die individuelle freie Form wie auch für die klassische Konstruktion der Dach- und Fassadengestaltung: die Bekleidung in Winkelstehfalz- und Leistendeckung. TECU® Produkte für diese Deckungsart werden in Form von Tafeln oder Bändern angeboten.

Die moderne Anwendung von Kupferwalzmaterial in der Klempnertechnik, die gestiegenen Anforderungen an die Qualität der Ausführung und die Entwicklung neuzeitlicher Verarbeitungsverfahren stellen an das Ausgangsmaterial Kupfer immer höhere Ansprüche. TECU® Tafeln und Bänder für die Klempnertechnik werden nach den Anforderungen der DIN EN 1172 und zusätzlich nach KME-eigenen strengen Qualitätsrichtlinien gefertigt. So werden Normtoleranzen bezüglich der Maße und Fertigkeiten zum Teil erheblich unterschritten oder eingeengt sowie maschinelle und handwerkliche Weiterbearbeitungsverfahren wesentlich vereinfacht.

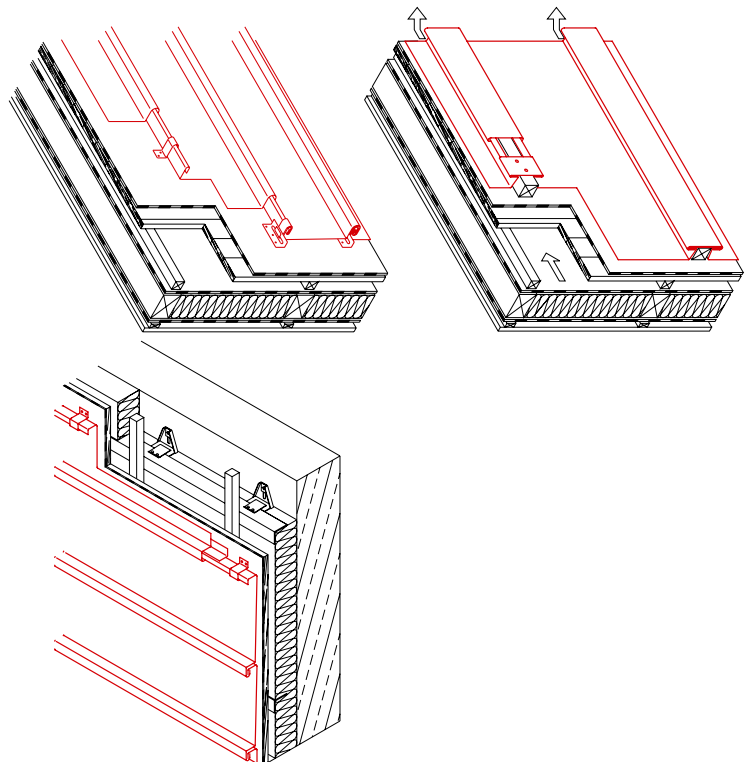

System-Schindeln und System-Rauten der Qualität TECU® bieten neben ihrer besonderen Ästhetik auch entscheidende wirtschaftliche Vorteile bei der Fasadengestaltung: Die Verlegung der Bekleidungs-elemente erfolgt durch einfaches Ineinanderhängen.

Die Schindeln und Rauten sind im Randbereich umlaufend mit einer Abkantung von 180° versehen. Jeweils zwei Randseiten sind mit einer Vorkantung bzw. mit einer Rückkantung versehen. Die einzelnen Elemente sind als links- oder rechtsdeckend erhältlich.

Alle Kantungen und Ausklinkungen werden bereits werkseitig maschinell vorgenommen. An den Anschlussbereichen können die üblichen Verarbeitungstechniken wie Kanten, Falzen oder Biegen angewendet werden. Das ermöglicht eine wetterdichte Ausführung von Gebäudekanten und Anschlüssen an andere Bauteile wie Fenster und Türen.

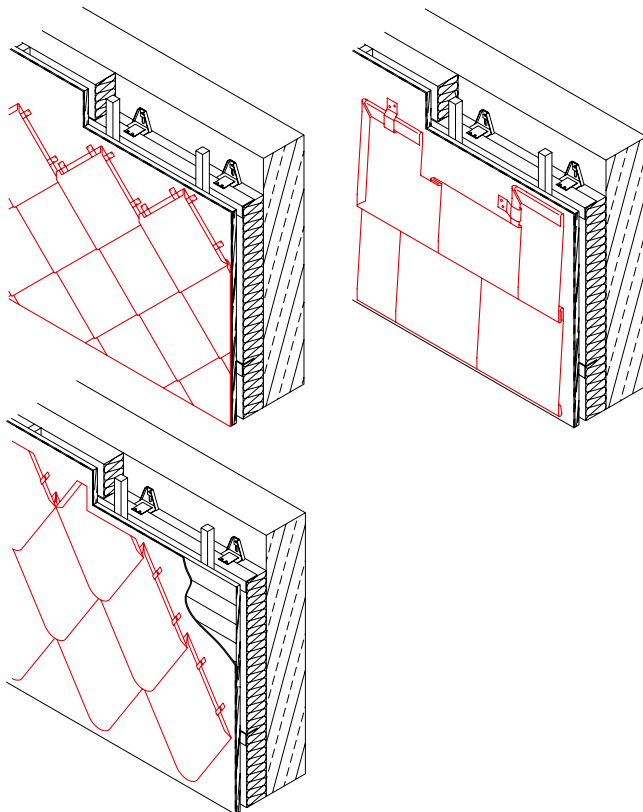

TECU® Paneele

TECU® Paneele sind – je nach Konstruktion – zweiseitig mit einem Endboden versehene Fassadenelemente in Einzellängen bis zu 4000 mm und Baubreiten bis ca. 500 mm. Die bauseitige Montage erfolgt nach dem Nut- und Federprinzip oder mit Überlappung.

Die Paneele können in verschiedene Richtungen verlegt werden – vertikal, horizontal oder diagonal. Je nach Konstruktionsprinzip lassen sich drei Grundformen unterscheiden:

- Steckfalzpaneele als vertikale und flächenbündige Fassadenbekleidung
- Steckfalzpaneele als horizontale und flächenbündige Fassadenbekleidung
- Sonderpaneele mit sichtbarer oder verdeckter Befestigung in unterschiedlichen Verlegerichtungen, flächenbündig oder überlappend

TECU® Kassetten

TECU® Kassetten sind allseitig gekantete Fassadenelemente mit Proportionen von 1:1 bis etwa 1:4. Ihre Fertigung erfolgt ausschließlich individuell vorprofiliert und/oder nach Planungsvorgabe.

Die Kassettenfassade gestattet konstruktionsbedingt eine große Flexibilität bezüglich Format, Fugengestaltung und Befestigungsprinzip. Die allseitigen Abkantungen ermöglichen die vollständige Planlage auch größerer Blechformate in der Fassadenebene.

Die Befestigung der Kassetten erfolgt in der Regel in Niettechnik, Schraubtechnik, mit verdeckter Befestigungstechnik oder mittels Bolzeneinhang direkt an der Unterkonstruktion.

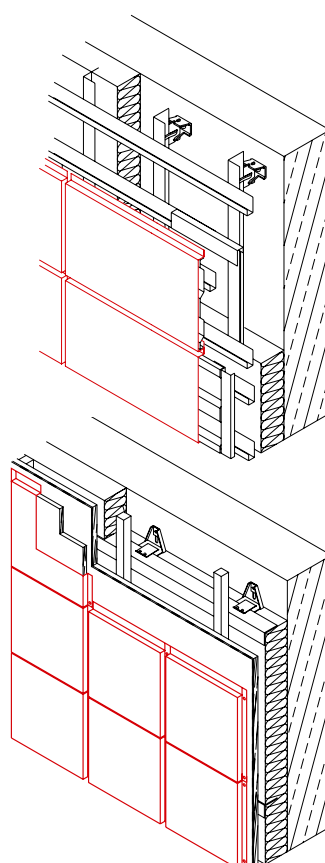
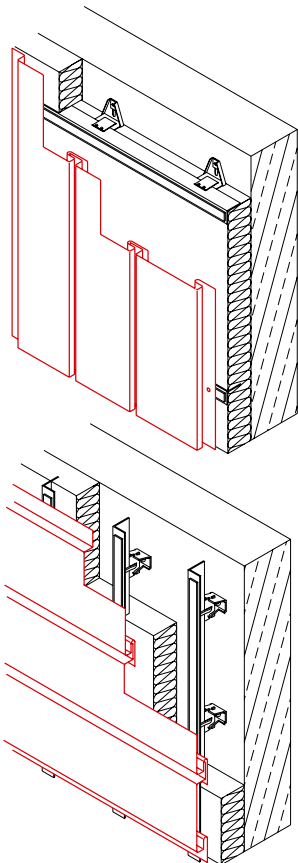

TECU® Dachentwässerung

Die TECU® Dach- und Fassadensysteme können durch Dachentwässerungskomponenten der Fricke GmbH & Co. KG, Greven, passend ergänzt werden.



Das Angebot umfasst:

- vorgehängte Dachrinnen halbrund (Länge 3 bis 6 m)
- vorgehängte Dachrinnen kastenförmig (Länge 2 oder 3 m)
- Dachrinnenhalter
- Regenfallrohre
- Regenrohrschellen
- Standrohre
- Zubehör

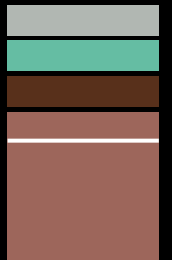

TECU® Lieferformen

TECU® Tafeln

TECU® Classic

Formate/Dicken	0,5	0,6	0,7	1,0	1,2	1,5	2,0
1000 x 2000		•	•	•		•	•
1000 x 3000		•	•	•		•	•
1250 x 2500		•	•	•		•	•

TECU® Patina

Formate/Dicken	0,5	0,6	0,7	1,0	1,2	1,5	2,0
600 x 2000			•				
600 x 3000			•				
670 x 2000		•	•				
670 x 3000		•	•				
800 x 3000			+				
1000 x 2000		•	•	+	+	+	
1000 x 3000		•	•	•	+	+	

Manuelles Patinieren von längeren Tafeln auf Anfrage

TECU® Brass

Formate/Dicken	0,5	0,6	0,7	1,0	1,2	1,5	2,0
670 x 2000			•				
670 x 3000			•				
1000 x 2000			•	•			
1000 x 3000			•	•			+

Brünieren bei der FRICKE GmbH & Co. KG auf Anfrage

TECU® Bronze

Formate/Dicken	0,5	0,6	0,7	1,0	1,2	1,5	2,0
670 x 2000			•	•		+	
670 x 3000			•	•		+	
1000 x 2000			•	•		+	
1000 x 3000			•	•		+	
1250 x 2500			+	+		+	

Brünieren bei der FRICKE GmbH & Co. KG auf Anfrage

TECU® Gold

Formate/Dicken	0,5	0,6	0,7	1,0	1,2	1,5	2,0
670 x 2000	+		•	•			
670 x 3000	+		•	•			
1000 x 2000			+	+			
1000 x 3000			+	+			

TECU® Bänder

TECU® Classic

Breiten/Dicken	0,5	0,6	0,7	1,0	1,5
200		•	•		
250		•	•		
333		•	•		
400		•	•		
500		•	•		
600		•	•		
670		•	•		
800		•	•		
1000		•	•		
1220		•	•		
1250		•	•		

TECU® Oxid

Breiten/Dicken	0,5	0,6	0,7	1,0	1,5
500		•	•		
600		•	•		
670		•	•		

TECU® Zinn

Breiten/Dicken	0,5	0,6	0,7	1,0	1,5
500		+	+		
600		•	•		
670		•	•		

TECU® Brass

Breiten/Dicken	0,5	0,6	0,7	1,0	1,5
670			+	+	
1000			+	+	

TECU® Bronze

Breiten/Dicken	0,5	0,6	0,7	1,0	1,5
670			+	+	+
1000			+	+	+
1250			+	+	+

TECU® Gold

Breiten/Dicken	0,5	0,6	0,7	1,0	1,5
1000	+		+	+	

- lieferbar
- + auf Anfrage

Andere Abmessungen, Sonderlösungen und Lieferformen auf Anfrage.
 Weitere Informationen: Project Consulting, Tel. 0541 321-2000
 Alle Maße in mm.

TECU® Net
TECU® Bond

TECU® Systemprodukte

TECU® Net (Ausführung Streckgitter)

Dicken	0,7	1,0
Format 1000 x 2000	•	•
Format 1000 x 3000	•	•
TECU® Net Classic	•	•
Andere Formate auf Anfrage		

TECU® Net (Ausführung Streckmetall)

Dicke	1,2
Format	auf Anfrage
TECU® Net Classic	+
TECU® Net Patina	+

TECU® Net (Ausführung Lochblech)

Dicke	1,0
Format 1000 x 2000	
TECU® Net Classic	+
TECU® Net Patina	•
TECU® Net Brass	+

Dicke	1,0
Format max. 670 x 2000	
TECU® Net Bronze	+
TECU® Net Gold	+
Andere Formate auf Anfrage	

TECU® Bond

Nennstärke	4,0
Kupfer je Seite 0,3	
(alternativ 0,5)	
Format 1000 x 3000	
TECU® Bond Classic	•
TECU® Bond Patina	+
TECU® Bond Brass	+
TECU® Bond Gold	+

TECU® System-Schindeln

	Formate	
	600 x 430	600 x 600
	Rechteck	Quadrat
TECU® Classic	•	•
TECU® Oxid	•	•
TECU® Patina	•	•
TECU® Zinn	•	•
TECU® Brass	+	+
TECU® Bronze	+	+
TECU® Gold	+	+

Fertigung und Vertrieb:
FRICKE GmbH & Co. KG

TECU® System-Rauten

	Formate	
	518 x 830	518 x 758
	spitz	rund
TECU® Classic	•	•
TECU® Oxid	•	•
TECU® Patina	•	•
TECU® Zinn	•	•
TECU® Brass	+	
TECU® Bronze	+	+
TECU® Gold	+	+

Fertigung und Vertrieb:
FRICKE GmbH & Co. KG

TECU® Fassadenplatten

Format	200 x 200
TECU® Classic	•
TECU® Gold	+

Fertigung und Vertrieb:
FRICKE GmbH & Co. KG

TECU® Paneele

Länge bis 4000, Breite bis 400	
TECU® Classic	•
TECU® Oxid	•
TECU® Patina ¹	•
TECU® Zinn	•
TECU® Brass	•
TECU® Bronze	•
TECU® Gold	•

¹ Länge bis 3000

Fertigung und Vertrieb:
FRICKE GmbH & Co. KG

TECU® Kassetten

Fertigung individuell	
TECU® Classic	•
TECU® Oxid	•
TECU® Patina	•
TECU® Zinn	•
TECU® Brass	•
TECU® Bronze	•
TECU® Gold	•

Fertigung und Vertrieb:
FRICKE GmbH & Co. KG

TECU® Profiltafeln

Wellenprofil, Trapezprofil	
Formate auf Anfrage	
TECU® Classic	+
TECU® Oxid	+
TECU® Patina	+
TECU® Zinn	+
TECU® Brass	+
TECU® Bronze	+
TECU® Gold	+

Fertigung und Vertrieb:
FRICKE GmbH & Co. KG



KME

TECU®
Produkte aus Kupfer
und Kupferlegierungen
für Dach- und Fassadenbekleidung



Planen, Gestalten, Verarbeiten

1
Material und Werkstoff

KME

TECU®
Produkte aus Kupfer
und Kupferlegierungen
für Dach- und Fassadenbekleidung

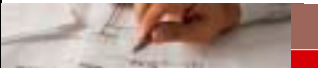

Planen, Gestalten, Verarbeiten

2
Planung und Ausführung

Service

TECU® Produkte von KME entsprechen den Anforderungen der Praxis. Ihre bewährten und anerkannten Qualitätsmerkmale sind nicht zuletzt auf den ständigen intensiven Informationsaustausch mit fachkundigen Anwendern zurückzuführen.

TECU® steht für die Kombination aus hoher Qualität und umfassendem Service. Als weltweit führender Veredler und Verarbeiter von Kupfer und Kupferlegierungen unterstützt KME mit seinem anwendungstechnischen Beratungsdienst Planer, Architekten, Bauherren und Verarbeiter auch über die Grenzen Europas hinaus.

TECU® Project Consulting informiert über Lösungsmöglichkeiten für die perfekte und optisch anspruchsvolle Umsetzung mit TECU® Produkten und berät in den technischen und bauphysikalischen Voraussetzungen für eine fachgerechte Verarbeitung. Als detaillierte Informations-Grundlage liegt das bewährte Fachbuch *TECU® - Planen, Gestalten, Verarbeiten* in fünf Sprachen vor.



Seminare und Schulungen

Praktisches Wissen zum professionellen Einsatz der hochwertigen TECU® Produkte ist für den Alltag im Architekturbüro ebenso wertvoll wie zuverlässige Informationen zu rechtlichen und organisatorischen Fragen oder neuen Technologien. Zu diesen Themenbereichen bietet das Unternehmen KME allen Interessenten die Teilnahme an speziellen Architektenseminaren, die regelmäßig im **KMEForum** in Osnabrück stattfinden.



Die ästhetischen und wirtschaftlichen Vorzüge der TECU® Produkte kommen langfristig und überzeugend zur Geltung, wenn die Verarbeitung den technischen Regeln entsprechend qualifiziert ausgeführt wird. Das TECU® Schulungszentrum der KM Europa Metal AG in Osnabrück vermittelt in mehrstufigen Fachseminaren neben theoretischen Kenntnissen vor allem in der praktischen Arbeit an Modellen wichtige fachgerechte Verarbeitungstechniken in verschiedenen Schwierigkeitsgraden. Die Schulungen finden im neuen **KMEForum** in Osnabrück in praxisgerechten, nach modernen Gesichtspunkten ausgestatteten Seminarräumen statt. Darüber hinaus werden europaweit Außenseminare in Zusammenarbeit mit Verbänden und Innungen durchgeführt.



Serviceleistungen, Seminare und Schulungen sind untrennbare Bestandteile der TECU® Qualität von KME.



TECU® Classic

TECU® Classic



De Young Memorial Museum, San Francisco, USA
Herzog & de Meuron Architekten, Basel, CH
A. Zahner Co. Architectural Metals, Kansas City
TECU® Classic



Hafenkontrollturm, Lissabon, P
Gonçalo Byrne, G.B. Arquitectos, Lissabon
Zn-Revestimentos de Zinco Lda., Maia
TECU® Classic



Servicezentrum Theresienwiese, München
Volker Staab Architekten, Berlin
Regensburger Metallbau, Regensburg
TECU® Classic



THE CORE, Informationszentrum für das Eden Project, Cornwall, GB
Nicholas Grimshaw & Partners, London
Richardson Roofing Co. Ltd., Staines
TECU® Classic



Poppodium Mezz, Breda, NL
(EEA) Erick van Egeraat associated architects, Rotterdam
SV Metaaldak Specialist BV, Beek en Donk / Brouwers Zink BV, Maasmechelen
TECU® Classic



ESA - École Supérieure d'Art, Clermont-Ferrand, F
Architecture Studio, Paris
Raimond SA, Saint-Julien de Condelles
TECU® Classic



Büro- und Gewerbehauus, Koblach, A
AIX Architects, Feldkirch
Peter GesMBH + CoKG, Koblach
TECU® Classic



Privathaus, Madrid, E
Bernalte y León Asociados, Ciudad Real
METAZINCO®, Madrid/Olloniego (Asturias)
TECU® Classic



Offiziersquartier der Königlichen Marine der Niederlande, Den Helder, NL
Van Herk & de Kleijn Architecten BV, Amsterdam
Ridder BV, Hoorn
TECU® Classic



Kulturhus De Bijenkorf, Borne, NL
MAS architectuur BV, Hengelo
Dakcentrum+, Beilen
TECU® Classic



Casa Travella, Castel San Pietro, CH
Aldo Celoria, Balerna
Antonio Corti SA, Caslano
TECU® Classic



Cultural Center, Chateau-Rouge, Annemasse, F
Cabinet R. Plottier, Lyon
Ets. Fourquet, Perouges
TECU® Classic

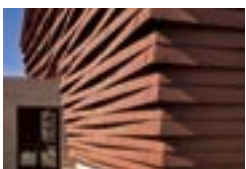

Fitness-Center, Sesto Fiorentino, I
Studio architetto Fabio Capanni, Florenz
Idroflorence S.r.l., Badia a Settimo Scandicci (FL)
TECU® Classic



Harbour Terminal, Barcelona, E
Grupo JG, Barcelona / BEA International, Miami (Florida), USA
METAZINCO®, Madrid/Olloniego (Asturias)
TECU® Classic

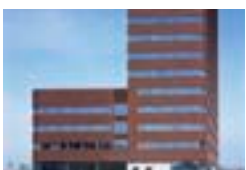

PSG Copper Tower Nordre, Kopenhagen, DK
Arkitema K/S, Kopenhagen
NCC Construction A/S, Hellerup
TECU® Classic

Objekt
Architekten
Verarbeiter Kupfer
Bekleidung

TECU® Patina

TECU® Patina



Galway-Mayo Institute of Technology, Galway, IRL
Murray O'Laoire Architects, Cork
Let it Rain Roofing Ltd., Galway
TECU® Patina



Villa ArenA (Restaurant), Amsterdam, NL
Virgile & Stone Associates Ltd., London
in Kooperation mit Benthem Crouwel Architekten
Leebo bouwsystemen BV, Drunen
TECU® Patina



Maggie's Highlands Cancer Caring Centre at Raigmore Hospital, Inverness, GB
Page & Park Architects, Glasgow
W B Watson Ltd., Stewarton
TECU® Patina, TECU® Oxid



Peckham Library, London, GB
Alsop & Störmer, London
Cleveco, Enfield
TECU® Patina



Padre Pio Kirche, San Giovanni Rotondo, I
Renzo Piano Building Workshop, Genua
WAL S.r.l., Bregnano (CO)
TECU® Patina

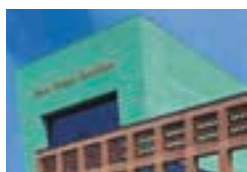

Centro Stampa Quotidiani, Brescia, I
TECNE S.r.l., Brescia
Santinato, Castiglione delle Stiviere (MN)
TECU® Patina



Eingangstor der Universitätsbibliothek Debrecen, H
János Golda, János Megyik, Gábor Szenderffy, Budapest
Szolnok KAS Kft, Szolnok
TECU® Patina



„Boscotondo“, Helmond, NL
Adolfo Natalini Architetti, Florenz
Architectenburo C. Schrauwen, Amsterdam
Crombach Dakafwerking BV, Wittem
TECU® Patina



Büro- und Geschäftshaus KAI 13, Düsseldorf
Döring Dahmen Joeressen Architekten, Düsseldorf
Zitzen GmbH, Mönchengladbach
TECU® Patina



Wohnhaus „Thunderbird“, Poole, GB
Seven Developments Ltd., Poole
Pace Roofing Ltd., Romsey
TECU® Patina



Friesland Bank, Leeuwarden, NL
Van Tilburg Ibelings von Behr architecten, Capelle a/d IJssel
Hankel's Wommels in Zusammenarbeit mit C.J. Ockeloen VOF, Amsterdam
TECU® Patina



U-Bahn-Station Hounslow West, London, GB
Michael Watkins (Partner), London,
(Acanthus, Lawrence and Wrightson Architects)
Broderick Structures Ltd., Woking
TECU® Patina



Wohnanlage, Purmerend, NL
Roy Gelders Architecten, Amsterdam
Ridder Dak- en Wandsystemen BV, Hoorn
TECU® Patina



Privathaus, NL
Charles Slot Bureau Ruimtelijke Vormgeving, Bergen
PBK Technische Installaties BV, Alkmaar
TECU® Patina



Yefei's Creative Street, Shanghai, VRC
Alsop, London, GB;
U/Jiang Architects & Engineers, Shanghai
Hanchang Industrial Development Co., Shanghai
TECU® Patina, TECU® Oxid, TECU® Bronze



Orto Botanico, Lago Cavazzo, Interneppo (UD), I
Alberto Antonelli, Gemona del Friuli (UD)
Alberto de Cecco, Osoppo, (UD)
TECU® Patina

TECU® Oxid



Produktions- und Bürogebäude, Baar, CH
Burkart, Bauabteilung Baar;
Barkow Leibinger Architekten, Berlin
Gebr. Baur AG, Baar
TECU® Oxid



Forum, Amsterdam, NL
Atelier PRO, Den Haag
C.J. Ockeloen VOF, Amsterdam
TECU® Oxid



Fährmannshaus, Fænø Gods, Middelfart, DK
Schmidt, Hammer & Lassen A/S, Aarhus
Eddie Clement A/S, Ejby
TECU® Oxid



Roche Forum, Buonas, CH
Scheitlin + Syfrig, Luzern
Gebr. Baur AG, Baar
TECU® Oxid



Universität Stuttgart, Stuttgart
Rolf Loew, Stuttgart
Dangel GmbH, Lenningen
TECU® Oxid



Autobahnautostation, Lucca, I
Ettore Piras Architetto, Genova
Trenkwald S.r.l., Ovada (AL)
TECU® Oxid



Produktions- und Bürogebäude Elektro Graf, Dornbirn, A
Baumschlager & Eberle, Lochau
Güther GmbH, Feuchtswangen, D
TECU® Oxid



Parque de la Relajación, Torre Vieja, E
Toyo Ito & Associates, Tokio, J;
Toyo Ito Spain & Associates, Alicante, E
Vicente Escolano, Novelda, Alicante
TECU® Oxid

TECU® Zinn



VCNON Verkehrskontrollzentrum, Wolfheze, NL
De Architecten Cie, Amsterdam
Verkoelen Dakbedekkingen BV, Beegden
TECU® Zinn



Privathaus, Herrliberg, CH
R. Baenziger, Zürich
*Hersperger, Meilen (Fassaden);
Studer AG, Volketswil (Spenglerei)*
TECU® Zinn



St. Maria der Engelen, Rotterdam, NL
Mecanoo architecten, Delft
Leidekkersbedrijf Jobse BV, Middelburg
TECU® Zinn



Verwaltungsgebäude WeberHaus, Rheinau/Linxs
Dipl.-Ing. Günter Hermann, Stuttgart
Wittenauer GmbH, Sasbach
TECU® Zinn



Haus am Fluss, DGF Stoess AG, Eberbach/Neckar
Dipl.-Ing. Günter Hermann, Stuttgart
Güther GmbH, Feuchtswangen
TECU® Zinn



Japan Restaurant „My Sushi“, Mailand, I
Studio di Architettura Clerici, Gallizia Tutucci, Milano
Copermont S.r.l., Clusone (BG)
TECU® Zinn

Objekt
Architekten
Verarbeiter Kupfer
Bekleidung

TECU® Brass
TECU® Bronze
TECU® Gold

TECU® Net
TECU® Bond



Chiesa di San Giacomo, Laives (BZ), I
Höller & Klotzner Architetti, Merano (BZ)
MetallRitten S.r.l., Collalbo (BZ)
TECU® Brass



Bürogebäude der International Ice Hockey Federation, Zürich, CH
Tilla Theus und Partner AG, Zürich
Scherrer Söhne AG, Zürich
TECU® Net Classic



UEC – Urban Entertainment Centre, Almere, NL
Will Alsop Architects, London
Ridder Dak- en Wandsystemen BV, Hoorn
TECU® Brass



InnovationsCampus der Wolfsburg AG, Wolfsburg
O.M. Architekten BDA, Braunschweig
Bisping GmbH & Co., Münster
TECU® Net Patina



Cimitero Trescore, I
Ing. Augusto Zambelli, Trescore Balneario (BG);
Arch. Basilia Barcella, Bergamo
EFFEGI Costruzioni S.r.l., Castelli Calepio (BG)
TECU® Bronze



BTV Bank, Innsbruck, A
Hanno Vogl-Fernheim, Innsbruck
Spenglerei & Glaserei Anker, Hall
TECU® Net Bronze



Multifunktionelles Kulturzentrum Koningshof, Maassluis, NL
Hans Goverde, Kraaijvanger Urbis, Rotterdam
MSH Installatie- en Dakdekkersbedrijf BV, Schiedam
TECU® Gold



Privathaus, Affoltern am Albis, CH
Deon AG, Luzern
W.O.B. GmbH, Wolfenschiessen
TECU® Net Classic



Altenwohn- und Pflegeheim Haus Metzner, Cremlingen-Gardessen
Jörg Baumeister, m3xh, Braunschweig
Musche GmbH, Magdeburg
TECU® Gold



Wohnanlage „Le Galilée“, Rennes, F
Chouzenoux et Associés, Rennes
SABM, Guichen
TECU® Net Classic



Wohn- und Bürohaus Grazbachgasse, Graz, A
INNOCAD Planung und Projektmanagement GmbH, Graz
Steinbauer, Judenburg
TECU® Gold



Privathaus, Nürnberg
Haid+Partner Architekten+Ingenieure, Nürnberg
Schlosserei Spenglerei Straßl, Arnstorf
TECU® Bond

KME Group S.p.A.

Via dei Barucci 2
50127 FIRENZE
ITALIEN
www.kmegroup.it

**KME Germany AG**

Postfach 33 20
49023 OSNABRÜCK
Klosterstraße 29
49074 OSNABRÜCK
DEUTSCHLAND
Fon +49 (0)541 321-2000
Fax +49 (0)541 321-2111
www.kme.com
info-tecu@kme.com

KME Italy S.p.A.

Via Corradino d'Ascanio, 4
20142 MILANO
ITALIEN
Fon +39 02 89388-206/-244/-452
Fax +39 02 89388-478
www.kme-italy.com
info-tecu-italy@kme.com

KME France S.A.S.

11 bis, rue de l'Hôtel de Ville
92411 COURBEVOIE CEDEX
FRANKREICH
Fon +33 (0)1 47896-849
Fax +33 (0)1 47896-932
www.kme-france.com

KME Spain S.A.

Ctra Sabadell Mollet, km5
Sta. Perpètua de Mogoda
08130 BARCELONA
SPANIEN
Fon +34 93 5747090
Fax +34 93 5747091
www.kme-iberica.com
info-iberica@kme.com

KME Yorkshire Limited

Severn House, Prescott Drive
Warndon Business Park
WORCESTER
WR4 9NE
GROSSBRITANNIEN
Fon +44 (0)1905 751800
Fax +44 (0)1905 751801
www.yct.com
info@yct.com

KME America Inc.

1000 Jorie Boulevard, Suite 111
OAK BROOK, Illinois 60523
USA
Fon +1 (0)630 990-2025
Fax +1 (0)630 990-0258
www.kme.com
info-america@kme.com

KME Asia Pte. Ltd.

51 Geylang Lorong 17
#06-01
Superior Industrial Building
SINGAPUR 388571
SINGAPUR
Fon +65 6337-8671
Fax +65 6337-8571
www.kme.com
info-asia@kme.com

KME Austria

Vertriebsgesellschaft m.b.H.
Slamastraße 48
Postfach 128
1232 WIEN
ÖSTERREICH
Fon +43 (0)1 6167986-0
Fax +43 (0)1 6167986-36
www.kme.com
info-at@kme.com

NV KME Benelux SA

Leuvenbaan 3
1820 STEENOKKERZEEL
BELGIEN
Fon +32 (0)2 720-1889
Fax +32 (0)2 720-8780
www.kme.com
info-benelux@kme.com

Niederlande:

J.E. van Nieuwkoop
P/a Postbus 146
3300 AC DORDRECHT
NIEDERLANDE
Fon +31 (0)78 6212991
Fax +31 (0)78 6212048
www.kme.com
info-nl@kme.com

KME Czech Republic s.r.o.

nám. Sítná 31 05
27201 KLADNO
TSCHECHISCHE REPUBLIK
Fon +42 (0)312 608250
Fax +42 (0)312 608251
www.kme.com
info-cz@kme.com

KME Danmark A/S

Landbrugsvej 8
5260 ODENSE S
DÄNEMARK
Fon +45 65 916410
Fax +45 65 916411
www.kme.com
info-dk@kme.com

Schweden:

KME Danmark A/S, Sweden
Box 118
64723 MARIEFRED
SCHWEDEN
Fon +46 15 910612
Fax +46 15 910613
www.kme.com
info-s@kme.com

KME Hungaria Színesfém Kft.

Andor u. 47-49
VI. em. 616-618
1119 BUDAPEST
UNGARN
Fon +36 (0)1 2059775
Fax +36 (0)1 2059776
www.kme.com
info-hu@kme.com

KME Polska Sp. z o.o.

ul. Potocka 14
01-652 WARSZAWA
POLEN
Fon +48 (0)12 4116370
Fax +48 (0)12 4116370
www.kme.com
info-polska@kme.com

KME (Suisse) SA

Moosstrasse 2
Postfach
8803 RÜSCHLIKON
SCHWEIZ
Fon +41 (0)43 3882000
Fax +41 (0)43 3882001
www.kme.com
info-ch@kme.com

Case postale 111
Av. de Châteleine 91a
1219 CHÂTELEINE-GENÈVE
SCHWEIZ
Fon +41 (0)22 9790660
Fax +41 (0)22 7966610
www.kme.com
info-ch@kme.com

Rolled Roofing

